

RENAULT LAGUNA

* Повеќе промијана



3 ГОД
ГАРАНЦИЈА
150 000 км

3 ГОДИНИ
ПЪТНА ПОМОЩ

FOR SAFER CARS
EURO NCAP
www.euroncap.com

DRIVE THE CHANGE



RENAULT LAGUNA

**ЛИДЕР В ТЕХНОЛОГИИТЕ,
БЕЗОПАСНОСТТА И УДОВОЛСТВИЕТО
БЛАГОДАРЕНИЕ НА ШАСИТО 4CONTROL!
LAGUNA ВЕЧЕ Е И С НОВ ДИЗАЙН,
ОТРАЖЕНИЕ НА ЕДНА НОВА ДИНАМИКА.**



ТЕХНОЛОГИЯ 4CONTROL

ТЪРСИТЕ КОНТРОЛ, НАМИРАТЕ И ЕМОЦИИ

4CONTROL



Иновация на Renault, технологията 4Control се предлага ексклузивно при Laguna. Четирите завиващи колела оптимизират управлението на траекторията и разкриват непознати досега усещания зад волана. Удоволствието от шофирането е още по-голямо заради изключителната прецизност. Laguna е изключително пъргава в града при маневри за паркиране или на път с много завои, благодарение на намаления ъгъл на завиване при ниска скорост. За по-голяма безопасност, системата 4Control разпознава в реално време критичните ситуации (поледица, локви), за да задейства мигновено насочващите възможности на четирите колела и да помогне на водача да запази контрол върху управлението.

Система 4Control

Ъгълът на завиване на задните колела варира според скоростта. До 60 км/ч колелата завиват в посока, обратна на тази на предните колела, за по-голяма маневреност (1). При скорост, по-висока от 60 км/ч, задните колела завиват в същата посока като предните, за постигане на идеалната траектория (2). На път с много завои, системата позволява ограничени движения на волана и по-релаксирано шофиране (3).

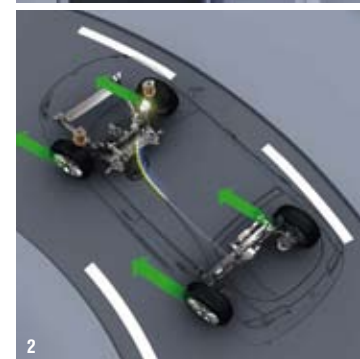



1. КЛИМАТИЗАЦИЯ

Двухзоновата автоматична климатизация позволява на пасажерите да избират индивидуално температурата, която желаят. Автоматичният режим регулира дискретно нивото на постоянната температура. Режимите soft и fast позволяват да се регулира силата на въздушния поток, за по-леко движение на въздуха или почти мигновено охлаждане. Датчик за токсичност затваря автоматично отвора за въздуха при констатиране на замърсяване.

2. USB ПОРТ

Можете да свържете електронните си USB и iPod устройства и да управлявате системата от волана.

3. ПАНОРАМЕН СЪТЪКЛЕН ПОКРИВ*

За повече светлина в купето, покривът има две стъклени пана със защита от UV-лъчи, едното подвижно, другото – фиксирано.

4. АВТОМАТИЧНА ПАРКИНГ СПИРАЧКА

При изгасяне на двигателя, системата автоматично задейства спирачката.

5. ЗАДЕН ПАРКИНГ СЕНЗОР

За улесняване на маневрите при паркиране, системата за помощ при паркиране ви предупреждава за препятствията зад автомобила, със звукова (серия от сигнали, които зачестяват с приближаване на препятствието) и с визуална сигнализация (върху LCD екрана).

1. BI-XENON ФАРОВЕ*

Предлагат силна светлина, близка до дневната, осигурявайки безопасност, спокойствие и комфорт. Следват кривата на завоя, като оптимизират видимостта и контрола.

2. СИСТЕМА ЗА ТРАКШЪН КОНТРОЛ - ASR

Улеснява потеглянето в ситуации на слабо сцепление или на хлъзгав път.

3. ЕЛЕКТРОННА СИСТЕМА ЗА ДИНАМИЧЕН КОНТРОЛ НА ТРАЕКТОРИЯТА ESP

Заедно със системата за тракшън контрол (ASR) и системата за незозавиване (CSV), ESP контролира стабилността на автомобила на пътя.

4. СИСТЕМА ISOFIX

Страничните задни места са снабдени със система ISOFIX, за безопасно фиксиране на едно или две детски столчета.

5. ПОДГЛАВНИЦИ ANTI-WHIFLASH

Регулируеми по височина и наклон, те намаляват значително риска от камшичен удар.



* В опция

ЦВЕТОВЕ



ЛЕДНИКОВО БЯЛ

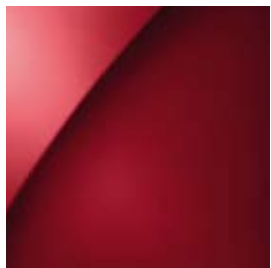

OV369 НАСИТЕНО ЧЕРВЕН



TENND* СЕДЕФЕНО ЧЕРЕН

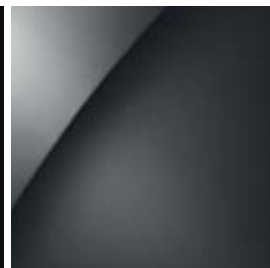

NV676* ТЪМНО СИВ

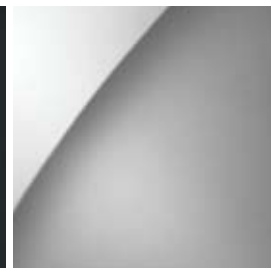

TEB66* ПЛАТИНЕНО СИВ

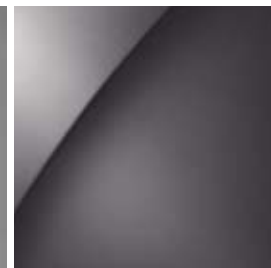

TED69* СИВО КАСИОПЕЯ

TEKNG*



СИНЬО МАЛТА

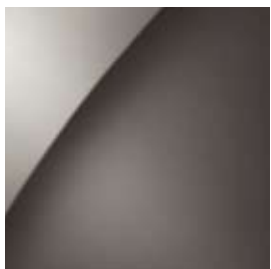

TERNT* ПЕПЕЛЯВО БЕЖОВ
(само с опция 4Control)

TEHMK*

* Цвят металик

РАЗМЕРИ

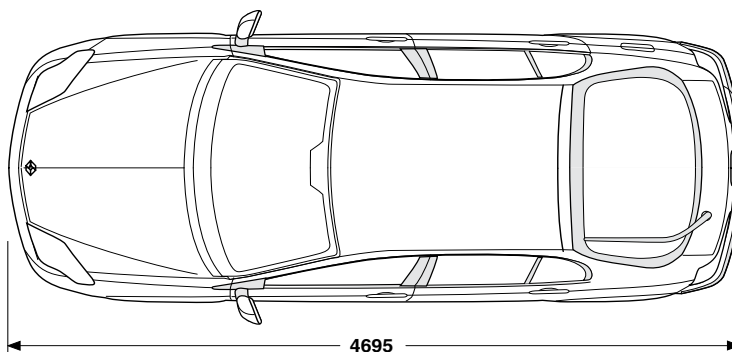
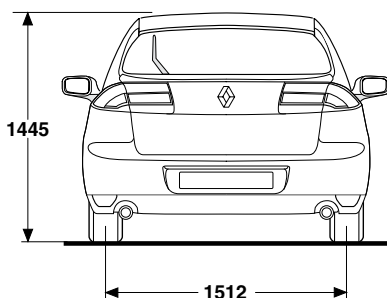
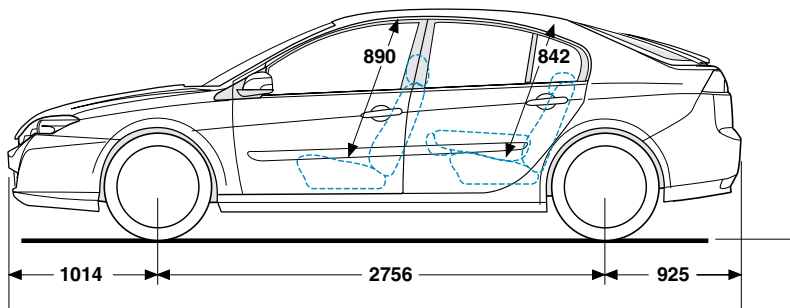
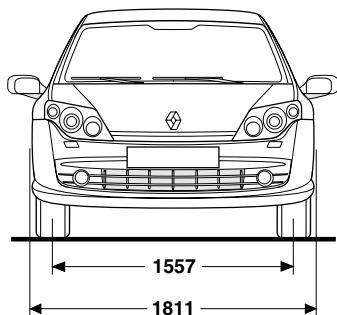



1

LAGUNA DYNAIQUE

Модерно и динамично излъчване, електронен дгузонов климатик, съвременна аудио система с USB порт. Стандартна тъмна тапицерия кожа/текстил (1) или опция смесена тапицерия кожа/текстил Carbon (2)



2

Стандартно оборудване:

Анти-блокираща система на спирачките ABS с електронна система за екстремно спиране AFU
 Електронна система за динамичен контрол на траекторията (ESP) със система за тракшън контрол (ASR)
 Автоматично активиране на аварийните светлини при внезапно спиране
 Предни фронтални адаптивни възглавници за водача и пътника до него
 Ръчно деактивиране на въздушната възглавница на предния пасажер
 Предни странични дбойни въздушни възглавници, предпазващи гръдни кош и таза
 Странични въздушни възглавници тип завеса, предпазващи областта на главата за предните и задните места
 Сигнализация за незакопчан колан на предните места
 Сигнализация за откопчан колан на задните места
 Система за закрепване на детската седалка ISOFIX на двете задни странични места
 Автоматична паркинг спирачка
 Автопилот - регулатор и ограничител на скоростта
 Заден паркинг сензор с регулиране интензитета на звука
 Предни триточкови колани, регулируеми по височина, с дбойни обтегачи и ограничител на натоварването
 Задни триточкови колани с ограничител на натоварването
 Тонирани стъкла
 Предни и задни импулсни електрически стъкла със система против прищипване
 Сенници с огледала и осветление за предните места
 Електрохромно огледало за обратно виждане
 Автоматично активиране на чистачки и фарове (сензори за дъжд и светлина)
 Автоматично активиране на чистачката при заден ход и активирани предни чистачки
 Отопляемо задно стъкло с чистачка
 Странични електрически огледала, ръчно съгъваеми и нагреваеми,

асферично огледало от страната на водача
 Задни светлини със светодоиоди (LED)
 Фарове за мъгла
 Функция Follow me home
 Предно централно осветление на тавана с две допълнителни лампи за четене
 Задно централно осветление на тавана
 Електронен имобилайзер
 Автоматично отключване на вратите в случай на удар
 Заклучване на вратите при движение
 Дистанционно централно заклучване с карта
 Борд компютър
 Волан, регулируем по височина и в дълбочина
 Централна предна конзола с интегриран подлакътник
 Централен заден подлакътник с две поставки за чаши или бутилка 1.5 л.
 Отделение за багаж в предните и задните врати
 Жабка с охлаждане и осветление
 Аксесоари за пушачи
 Джобове за документи на гърба на предните седалки
 4 куки за закрепване на багаж
 Осветление в багажника
 Отворени ниши в багажника до гумите
 Нормална резервна гума (без шаси 4Control)
 Ремонтен комплект за спукана гума (с шаси 4Control)
 Предни подглавници от ново поколение, предпазващи от камшичен удар, с регулиране напред и назад
 Три задни подглавника
 Тъмна смесена спортна тапицерия текстил/кожа
 Седалка на водача, ръчно регулируема по височина, дължина, наклон на облегалката и лобмално
 Седалка на пътника до водача, ръчно регулируема по височина, дължина и наклон на облегалката
 Електронен дгузонов климатик

Отвори за вентилация на задните места на гърба на предната централна конзола
 Pagoo Arkamys CD/MP3 RadioSat 3D Sound + Audio Connection Box + Hands-free управление на телефон Bluetooth®
 Цветна GPS навигационна система Carminat TomTom, цветен дисплей 5.8”
 Странични огледала в цвѐта на купето и интегрирани мигачи
 Странични защитни лайсни в цвѐта на купето
 Задна броня в цвѐта на купето
 Външни дръжки на вратите в цвѐта на купето
 Алуминиеви джанти 17” Telelife
 Декоративни мотиви – метално сиво
 Защитни алуминиеви лайсни на праговете на предните врати
 Тъмен интериор
 Изпускателна система с 2 накрайника

Допълнително оборудване:

Шаси 4CONTROL (4 завиращи колела) + Ремонтен комплект за спукана гума (Не може да се поръчва с версия, която ползва данъчен кредит)
 Стелки за пода, отпред и отзад + Щори за задните странични стъкла
 Смесена тапицерия кожа/текстил Carbon
 Ви-хепоп фарове с адаптивни светлини в завои и система за почистване на фаровете + Странични електрически огледала, ел. съгъваеми и нагреваеми, асферично от страната на водача, с автоматично прибиране и отваряне при отключване и заклучване на автомобила + Карта "Свободни ръце" за отключване на автомобила и стартиране на двигателя
 Панорамен стъклен покрив - предният панел се отваря и приплъзва, задният остава фиксиран (Не може да се поръчва с версия, която ползва данъчен кредит)
 Боя металик

DYNAMIQUE

ТЕХНИЧЕСКИ ХАРАКТЕРИСТИКИ



dCi 150 FAP

Екологична норма	EURO 5
Тип скоростна кутия	BVM6
ДВИГАТЕЛ	
Работен обем (см ³)	1 995
Впръскване на гориво	Direct Common Rail
Вътрешен диаметър на цилиндъра x ход на буталото (мм)	84 x 90
Максимална мощност kW CEE (к.с.) при об./мин.	110 (150) при 4 000
Максимален въртящ момент Nm CEE при об./мин.	340 при 2 000
СПИРАЧКИ	
Предни вентилирани дискове (Ø - дебелина в мм) - без/ с 4Control	DV 296
Задни цели дискове (Ø - дебелина в мм)	DP 300
ДИНАМИКА	
0 до 100 км/ч (сек)	9,5
400 м от място (сек)	16,8
1 000 м от място (сек)	30,6
Максимална скорост (км/ч)	210
КОНСУМАЦИЯ СПОРЕД ЕВРОПЕЙСКИТЕ НОРМИ 80 / 1 268 / CE	
Градски (л/100)	6,8
Извънградски (л/100)	4,4
Смесен (л/100)	5,2
Емисии на CO ₂ (г/км)	136
Капацитет на резервоара (л)	66
ТЕГЛО (КГ)*	
Тегло при празен автомобил (V.O.D.M.)	1 418
Максимално допустимо тегло (M.M.A.C.)	2 025
Максимално допустимо тегло с прикачен товар (M.T.R.)	3 525
Максимално тегло на ремарке със спирачки	1 500
Максимално тегло на ремарке без спирачки	650

* Вярна зависимост от оборудването

Laguna може да се поръчва с N1 хомологация. Това означава, че притежава Европейска производствена хомологация N1, което я определя като товарен автомобил. По този начин тя може да се ползва за превоз както на товари, така и на пътници (4+1 места), без да се налагат допълнителни трансформации.

Така юридическите лица, регистрирани по ЗДДС, могат да се възползват от правото на данъчен кредит за този тип автомобили и да си върнат платеното за тях ДДС.



Renault Laguna eco² отговаря на следните 3 критерия:

- автомобил, произведен в завод, сертифициран по ISO 14 001, с минимизирано влияние върху околната среда,
- автомобил с емисии на CO₂, по-ниски от 140 г/км,
- автомобил, съдържащ над 5 % рециклирана пластмаса и подлежащ в края на експлоатационния си живот на над 85 % рециклиране.

С Renault eco² марката поема ангажимент по време на целия експлоатационен живот на автомобила.

RENAULT LAGUNA



(www.renault.bg)

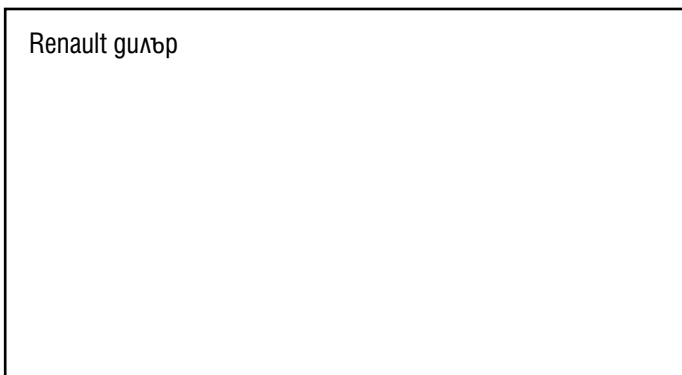

3
ГОД
150 000 км

ГАРАНЦИЯ

RENAULT
препоръчва



Съдържанието на тази брошура е точно и актуализирано към датата на отпечатване. Този документ е реализиран въз основа на предварителни серии или прототипи, като автомобилите са само за презентация. В рамките на своята политика за постоянно усъвършенстване, Renault си запазва правото да внася във всеки един момент изменения в описаните и представени автомобили и аксесоари. Тези изменения се съобщават на дилърите на Renault в най-кратък срок. Консултирайте се с вашия местен дилър, за да получите най-актуалната информация. Поради техническите ограничения на полиграфията, възпроизведените в настоящия документ цветове могат да се различават от реалните цветове на боята на автомобила или на материалите на вътрешното обзавеждане. Всички права са запазени. Възпроизвеждането, пог каквато и да е форма и с каквито и да е средства, на част или на цялата публикация, е забранена без предварителното разрешение на Рено Нисан България ЕАД.